



MERCUSYS®



Visit www.mercusys.com/support/
for technical support, the user guide,
warranty, and more information



**Quick
Installation Guide**

Battery Video Doorbell

CONTENTS

1 / Mounting	24 / Español	44 / Türkçe
2 / English	(Latinoamérica)	46 / Українська мова
4 / Português Brasil	26 / Latviešu	48 / ไทย
6 / Български	28 / Lietuvių	50 / Tiếng Việt
8 / Hrvatski	30 / Polski	52 / Eesti
10 / Čeština	32 / Română	55 / العربية
12 / Français	34 / Русский язык	
14 / Magyar	36 / Srpski jezik/ Српски језик	
16 / Bahasa Indonesia	38 / Slovenčina	
18 / 日本語	40 / Slovenščina	
20 / Қазақша	42 / 繁體中文	
22 / 한국어		

Mount the Doorbell After Setup

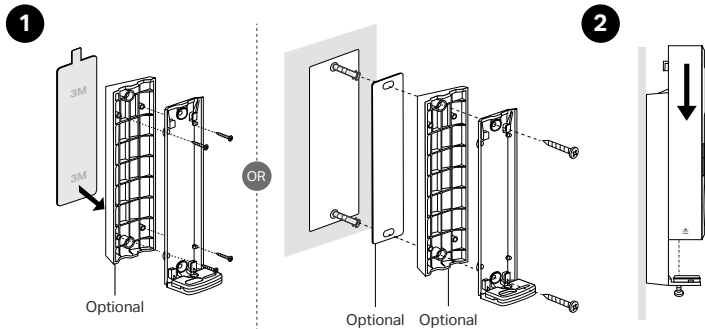

Note: Images may differ from the actual products.

1 Charge the Battery

Plug in the USB cable to charge your doorbell. When you plug in the charger, the LED should blink amber quickly for 3 seconds.

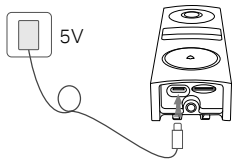

2 Power Up

Press the **RESET** button on the back of the doorbell for 3 seconds to power on the doorbell.

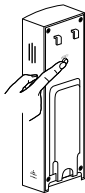

*Check battery status in the MERCUSYS app after setup.

3 Set Up

1. Get the **MERCUSYS** app from the App Store or Google Play, and log in.



2. Follow the instructions on the MERCUSYS app to set up your doorbell and pair with the chime.

Nota: As imagens podem diferir dos produtos reais.

1 Carregue a Bateria

Conecte o cabo USB para carregar sua campainha. Quando você conectar o carregador, o LED deve piscar rapidamente na cor âmbar por 3 segundos.

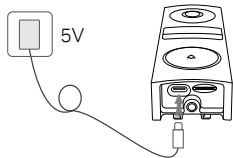

2 Ligar

Pressione o botão **RESET** na parte de trás da campainha por 3 segundos para ligá-la.

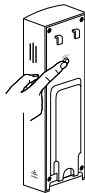

*Verifique o estado da bateria no app MERCUSYS.

3 Configuração

1. Baixe o aplicativo MERCUSYS na App Store ou no Google Play, e faça login.



2. Siga as instruções no aplicativo MERCUSYS para configurar a campainha e emparelhar com o sino.

Para informações de aspectos de segurança e adequação do produto no território brasileiro consulte: www.gov.br/anatel/pt-br/

Resolução 680 - ANATEL: "Este equipamento não tem direito à proteção contra Interferência prejudicial e não pode causar interferência em sistemas devidamente autorizados"

Забележка: Показаните изображения може да се различават от реалните продукти.

1 Заредете батерията

Включете USB кабела, за да зарядите звънеца за врата. Когато включите зарядното устройство, LED индикаторът трябва да мига бързо в кехлибарено за 3 секунди.

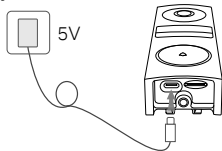

2 Включване

Натиснете бутона **RESET** (РЕСЕТ) на гърба на звънеца за 3 секунди, за да включите звънеца за врата.

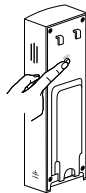

*Проверете състоянието на батерията в приложението MERCUSYS.

3 Начална настройка

1. Изтеглете приложението MERCUSYS от App Store или Google Play и влезте.



2. Следвайте инструкциите в приложението MERCUSYS, за да настроите вашия звънец за врата и да го сдвоите със звънчето.

Napomena: slike se mogu razlikovati od stvarnih proizvoda.

1 Punjenje baterije

Priključite USB kabel da biste napunili zvono na vratima. Kada uključite punjač, LED lampica trebala bi brzo treperiti žuto 3 sekunde.

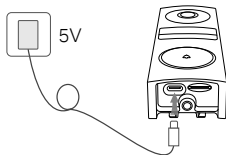

*Provjerite status baterije u aplikaciji MERCUSYS.

2 Napajanje

Pritisnite tipku **RESET** (PONOVNO POSTAVLJANJE) na stražnjoj strani zvona na vratima 3 sekunde da biste uključili zvono.

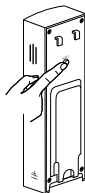

3 Postavljanje

1. Preuzmite aplikaciju MERCUSYS iz trgovine App Store ili Google Play i prijavite se.



2. Slijedite upute u aplikaciji MERCUSYS za postavljanje zvona na vratima i uparivanje sa zvonom.

Poznámka: Obrázky se mohou lišit od skutečných produktů.

1 Nabíjení baterie

Pro nabíjení zvonku připojte kabel USB. Po připojení nabíječky by měla kontrolka LED po dobu 3 sekund rychle blikat oranžově.

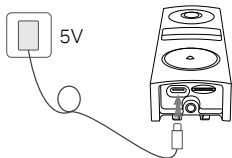

2 Zapnout

Stisknutím tlačítka **RESET** na zadní straně zvonku na 3 sekundy zapněte zvonek.

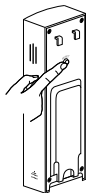

*Zkontrolujte stav baterie v aplikaci MERCUSYS.

3 Nastavení

1. Stáhněte si aplikaci MERCUSYS z App Store nebo Google Play a přihlaste se.



2. Podle pokynů v aplikaci MERCUSYS nastavte zvonek a spárujte jej se zvonkem.

Remarque: les images peuvent différer des produits réels.

1 Charger la batterie

Branchez le câble USB pour charger votre sonnette. Lorsque vous branchez le chargeur, la LED doit clignoter rapidement en orange pendant 3 secondes.

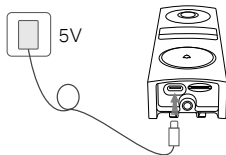

2 Mise sous tension

Appuyez sur le bouton **RESET** à l'arrière de la sonnette pendant 3 secondes pour allumer la sonnette.

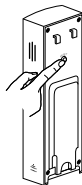

*Vérifiez l'état de la batterie dans l'application MERCUSYS après la configuration.

3 Installation

1. Téléchargez l'application MERCUSYS sur l'App Store ou Google Play et connectez-vous.



2. Suivez les instructions de l'application MERCUSYS pour configurer votre sonnette et l'associer au carillon.

Megjegyzés: az ábrán látható eszközök eltérhetnek a valós termékektől.

1 Az akkumulátor feltöltése

Csatlakoztassa az USB-kábelt a kapucsengő feltöltéséhez. Amikor csatlakoztatja a töltőt, a LED-nek 3 másodpercig gyorsan sárgán villognia kell.

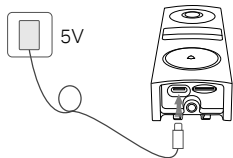

2 Bekapcsolás

Nyomja meg a **RESET** gombot a csengő hátoldalán 3 másodpercig a csengő bekapcsolásához.

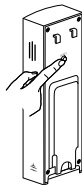

*Ellenőrizze az akkumulátor állapotát a MERCUSYS alkalmazásban.

3 Beállítás

1. Töltse le a MERCUSYS alkalmazást az App Store-ból vagy a Google Play-ből, és jelentkezzen be.



2. Kövesse a MERCUSYS alkalmazás utasításait a kapucsengő beállításához és a csengővel való párosításhoz.

Catatan: gambar mungkin berbeda dari produk yang sebenarnya.

1 Isi baterai

Colokkan kabel USB untuk mengisi daya bel pintu Anda. Saat Anda menyambungkan pengisi daya, LED akan berkedip kuning cepat selama 3 detik.

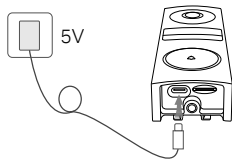

*Periksa status baterai di aplikasi MERCUSYS.

2 Nyalakan

Tekan tombol **RESET** di bagian belakang bel pintu selama 3 detik untuk menyalakan bel pintu.

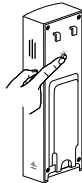

3 Siapkan

1. Dapatkan aplikasi MERCUSYS dari App Store atau Google Play, dan masuk.



2. Ikuti petunjuk di aplikasi MERCUSYS untuk mengatur bel pintu Anda dan memasangkannya dengan bel.

注：画像は実際の製品と異なる場合があります。

1 バッテリーの充電

USB ケーブルを使用してドアホン
を充電します。ケーブルを差し
込むと、LED が 3 秒間オレンジ
で高速点滅します。

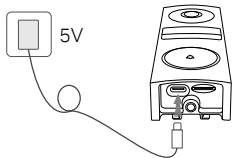

2 電源オン

ドアホン背面にある RESET ボタ
ンを 3 秒間長押しして、ドアホン
の電源を入れてください。

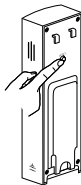

*MERCUSYS アプリでバッテリーの状態を確認してください。

3 セットアップ

1. App Store または Google Play から MERCUSYS アプリをダウンロードし、MERCUSYS ID でログインします。



2. MERCUSYS アプリの表示に沿ってドアホンの設定およびチャイムのペアリングを完了してください。

Ескерту: Суреттер нақты өнімдерден өзгеше болуы мүмкін.

1 Батареяны зарядтаңыз

Есік қоңырауын зарядтау үшін USB кабелін жалғаңыз. Зарядтағышты розеткаға қосқанда, жарық диоды 3 секунд бойы сары түспен жылдам жыпылықтауы керек.

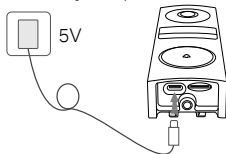

2 Күшейту

Есік қоңырауын қосу үшін есік қоңырауының артқы жағындағы **RESET** түймесін 3 секунд басып тұрыңыз.

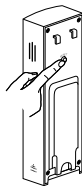

*MERCUSYS қолданбасында батарея күйін тексеріңіз.

3 Орнату

1. MERCUSYS қосымшасын App Store немесе Google Play арқылы жүктеп алып, жүйеге кіріңіз.



2. Есік қоңырауын орнату және қоңыраумен жұптау үшін MERCUSYS қолданбасындағы нұсқауларды орындаңыз.

참고 : 이미지는 실제 제품과 다를 수 있습니다.

1 배터리 충전

도어벨을 충전하려면 USB 케이블을 연결하세요. 충전기를 연결하면 LED가 3초 동안 황색으로 빠르게 깜박입니다.

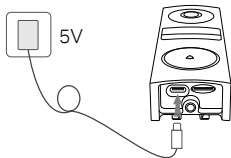

2 전원 켜기

도어벨 뒷면의 RESET 버튼을 3초간 누르면 도어벨의 전원이 켜집니다.

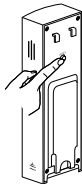

*설정을 완료한 후에 MERCUSYS 앱에서 배터리 상태를 확인하세요.

3 설정하기

1. App Store 또는 Google Play 에서 MERCUSYS 앱을 다운로드하고 로그인합니다 .



2. MERCUSYS 앱의 안내에 따라 도어벨을 설정하고 차임벨과 페어링하세요 .

Nota: Las imágenes pueden diferir de los productos reales.

1 Carga la batería

Conecte el cable USB para cargar su timbre. Cuando conecte el cargador, el LED debería parpadear en color ámbar rápidamente durante 3 segundos.

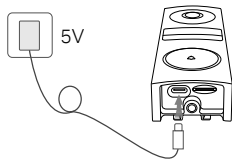

2 Encender

Presione el botón **RESET** en la parte posterior del timbre durante 3 segundos para encender el timbre.

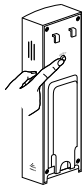

*Comprueba el estado de la batería en la aplicación MERCUSYS.

3 Configuración

1. Descarga la aplicación MERCUSYS desde la App Store o Google Play, e inicia sesión.



2. Siga las instrucciones de la aplicación MERCUSYS para configurar su timbre y vincularlo con el timbre.

Piezīme: attēli var atšķirties no faktiskajiem produktiem.

1 Uzlādējiet akumulatoru

Pievienojiet USB kabeli, lai uzlādētu durvju zvani. Kad pievienojat lādētāju, gaismas diodei vajadzētu ātri mirgot dzintara krāsā 3 sekundes.

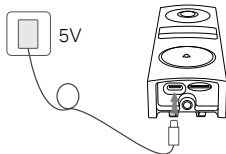

2 Ieslēgt

Nospiediet pogu **RESET** durvju zvana aizmugurē uz 3 sekundēm, lai ieslēgtu durvju zvani.

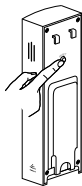

*Pārbaudiet akumulatora stāvokli lietotnē MERCUSYS.

3 Iestatīšana

1. Iegūstiet lietotni MERCUSYS no App Store vai Google Play un piesakieties.



2. Izpildiet MERCUSYS lietotnē sniegtos norādījumus, lai iestatītu durvju zvanu un savienotu pāri ar durvju zvanu.

Pastaba: vaizdai gali skirtis nuo tikrųjų gaminių.

1 Įkraukite akumuliatorių

Prijunkite USB laidą, kad įkrautumėte savo durų skambutį. Prijungus įkroviklį LED turi apie 3 sek. dažnai mirksėti oranžine spalva.

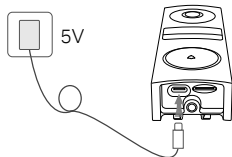

2 Įjungimas

Paspauskite ir 3 sek. palaikykite kitoje skambučio pusėje esantį **RESET** mygtuką, kad įjungtumėte skambutį.

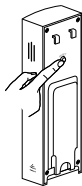

*Patikrinkite akumuliatoriaus būseną „MERCUSYS“ programėlėje.

3 Nustatymas

1. Iš „App Store“ arba „Google Play“ atsisiųskite „MERCUSYS“ programėlę ir prisijunkite.



2. Sekite „MERCUSYS“ programėlėje pateikiamus nurodymus, kad nustatytumėte savo durų skambutį ir susietumėte su garsiakalbiu.

Uwaga: Obrazki mają charakter jedynie poglądowy.

1 Naładuj baterię

Podłącz kabel USB, aby naładować swój dzwonek do drzwi. Podczas podłączania ładowarki, dioda LED powinna szybko migać na pomarańczowo przez 3 sekundy.

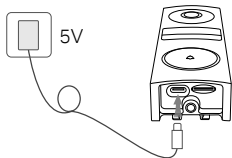

*Sprawdź stan baterii w aplikacji MERCUSYS.

2 Włącz

Wciśnij i przytrzymaj przez 3 sekundy przycisk **RESET** znajdujący się z tyłu dzwonka do drzwi, aby włączyć dzwonek do drzwi.

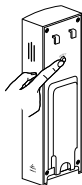

3 Skonfiguruj

1. Pobierz aplikację MERCUSYS z App Store lub Sklepu Play i zaloguj się.



2. Postępuj zgodnie z instrukcjami w aplikacji MERCUSYS, aby skonfigurować dzwonek do drzwi i sparować go z dzwonkiem.

Notă: imaginile pot diferi de produsele reale.

1 Incarcă bateria

Conectează cablul USB pentru a încărca soneria. Când conectezi încărcătorul, LED-ul ar trebui să clipească galben rapid timp de 3 secunde.

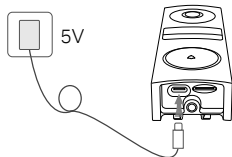

2 Pornește

Apasă butonul **RESET** de pe spatele soneriei timp de 3 secunde pentru a porni soneria.

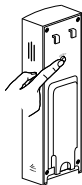

*Verifică starea bateriei în aplicația MERCUSYS.

3 Configurare

1. Obține aplicația MERCUSYS din App Store sau Google Play și conectează-te.



2. Urmează instrucțiunile din aplicația MERCUSYS pentru a configura soneria și seta clopoțelul soneriei.

Примечание: изображённые продукты могут отличаться от реальных.

1 Зарядите аккумулятор

Подключите USB-кабель, чтобы зарядить дверной звонок. После подключения зарядного устройства индикатор должен быстро замигать жёлтым и продолжить мигать в течение трёх секунд.

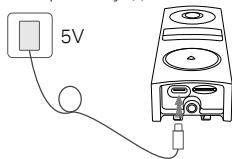

2 Включите устройство

Нажмите и в течение трёх секунд удерживайте кнопку **RESET** на задней панели дверного звонка, чтобы включить дверной звонок.

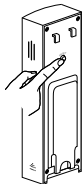

*Проверьте состояние батареи в приложении MERCUSYS.

3 Выполните настройку

1. Получите приложение MERCUSYS из App Store или Google Play, и войдите в свою учетную запись.



2. Следуйте указаниям в приложении MERCUSYS, чтобы настроить дверной звонок и выполнить сопряжение со звонковым устройством.

Напомена: слике се могу разликовати од стварних производа.

1 Napunite bateriju

Priključite USB kabl kako biste napunili zvono. Kada priključite punjač, LED dioda treba brzo da zatreperi na 3 sekunde u boji ćilibara.

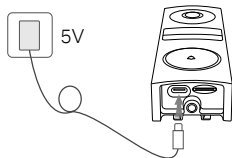

2 Uključivanje

Pritisnite **RESET** dugme na pozadini zvona na 3 sekunde za uključivanje zvona.

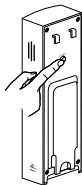

*Проверите статус батерије у апликацији MERCUSYS.

3 Podešavanje

1. Preuzmite aplikaciju MERCUSYS iz prodavnice App Store ili Google Play i prijavite se.



2. Pratite uputstva u MERCUSYS aplikaciji za podešavanje zvona i uparivanje sa prijemnikom.

Poznámka: obrázky sa v porovnaní so skutočnými produktmi môžu odlišovať.

1 Nabíjanie batérie

Pripojte kábel USB na nabíjanie zvončeka. Po pripojení nabíjačky by mala kontrolka LED 3 sekundy rýchlo blikať žltým svetlom.

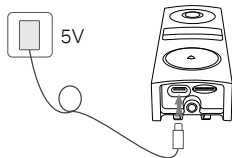

*Skontrolujte stav batérie v aplikácii MERCUSYS.

2 Zapnúť

Stlačením tlačidla **RESET** na zadnej strane zvončeka na 3 sekundy zapnete zvonček.

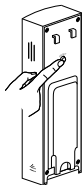

3 Konfigurácia

1. Stiahnite si aplikáciu MERCUSYS z App Store alebo Google Play a prihláste sa.



2. Podľa pokynov v aplikácii MERCUSYS nastavte zvonček a spárujte ho so zvončekom.

Opomba: Slike se lahko razlikujejo od dejanskih izdelkov.

1 Polnjenje baterije

Priključite kabel USB, da napolnite baterijo zvonca. Ko priključite polnilnik, mora LED indikatorska lučka 3 sekunde hitro utripati v oranžni barvi.

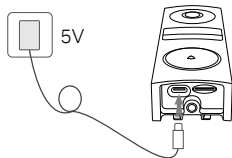

*Preverite stanje baterije v aplikaciji MERCUSYS.

2 Napajanje

Pritisnite gumb **RESET** (Ponastavitev) na zadnji strani zvonca za 3 sekunde, da vklopite zvonec.

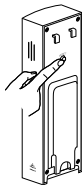

3 Nastavitev

1. Prenesite aplikacijo MERCUSYS iz trgovine App Store ali Google Play in se prijavite.



2. Za nastavitev zvonca sledite navodilom v aplikaciji MERCUSYS in ga seznanite z zvoncem.

注意：圖片可能與實際產品不同。

1 為電池充電

插入 USB 線為門鈴充電。當您插入充電器時，LED 應呈橘色並快速閃爍 3 秒。

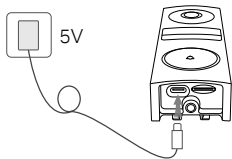

* 在 MERCUSYS App 中確認電池電量。

2 開機

按住門鈴背面的 RESET 按鈕 3 秒鐘即可開啟門鈴電源。

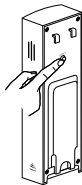

3 設定門鈴

1. 從 App Store 或 Google Play 下載 MERCUSYS App 並登入。



2. 按照 MERCUSYS app 上的說明來設定門鈴並與門鈴配對。

Not: Resimler gerçek ürünlerden farklılık gösterebilir.

1 Bataryayı Şarj Edin

Kapı zilinizi şarj etmek için USB kablosunu takın. Şarj cihazını taktığınızda, LED 3 saniye boyunca hızlı bir şekilde sarı renkte yanıp sönmelidir.

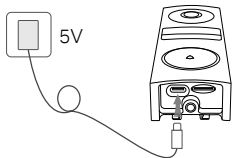

*MERCUSYS uygulamasında pil durumunu kontrol edin.

2 Güç Açma

Kapı zilini açmak için kapı zilin arkasındaki **RESET** düğmesine 3 saniye boyunca basın.

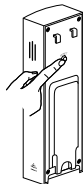

3 Kurulum

1. App Store veya Google Play'den MERCUSYS uygulamasını edinin ve oturum açın.



2. Kapı zilinizi kurmak ve zil ile eşleştirmek için MERCUSYS uygulamasındaki talimatları izleyin.

*Перевірте стан акумулятора в програмі MERCUSYS.

1 Зарядка акумулятора

Підключіть USB-кабель, щоб зарядити ваш дверний дзвінок. Коли ви під'єднаєте зарядний пристрій, світлодіод повинен швидко блимати жовтим протягом 3 секунд.

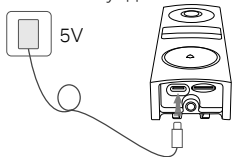

*Перевірте стан акумулятора в програмі MERCUSYS.

2 Увімкнення

Натисніть і утримуйте кнопку **RESET** на задній панелі дверного дзвінка протягом 3 секунд, щоб увімкнути його.

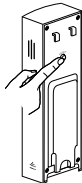

3 Налаштувати

1. Завантажте додаток MERCUSYS з App Store або Google Play та увійдіть в систему.



2. Дотримуйтесь інструкцій у додатку MERCUSYS, щоб налаштувати дверний дзвінок і створити пару з дзвінком.

หมายเหตุ ภาพอาจแตกต่างจากผลิตภัณฑ์จริง

1 ชาร์จแบตเตอรี่

เสียบสาย USB เพื่อชาร์จเครื่องประตุมือ
เมื่อคุณเสียบเครื่องชาร์จ ไฟ LED
ควรกะพริบเป็นสีเหลืองอย่างรวดเร็วเป็นเวลา
3 วินาที

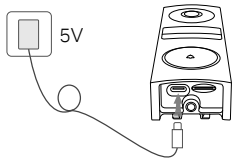

2 เปิดเครื่อง

กดปุ่ม RESET
ที่ด้านหลังของเครื่องประตุมือเป็นเวลา 3
วินาทีเพื่อเปิดเครื่องประตุมือ

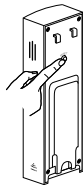

*ตรวจสอบสถานะแบตเตอรี่ในแอป MERCUSYS

3 การติดตั้ง

1. ดาวน์โหลดแอป MERCUSYS จาก App Store หรือ Google Play และเข้าสู่ระบบ



2. ทำตามวิธีการในแอป MERCUSYS เพื่อตั้งค่ากริ่งประตูและจับคู่กับกริ่ง

Lưu ý: Hình ảnh minh họa có thể khác với sản phẩm thực tế.

1 Sạc pin

Cắm cáp USB để sạc chuông cửa của bạn. Khi bạn cắm bộ sạc, đèn LED sẽ nhấp nháy nhanh màu hổ phách trong 3 giây.

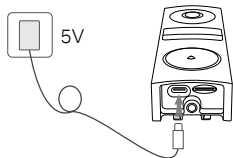

2 Bật nguồn thiết bị điện

Nhấn nút **RESET** ở mặt sau chuông cửa trong 3 giây để kích hoạt chuông cửa.

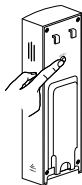

*Kiểm tra tình trạng pin trong ứng dụng MERCUSYS.

3 Cài đặt

1. Tải ứng dụng MERCUSYS từ App Store hoặc Google Play và đăng nhập.



2. Làm theo hướng dẫn trên ứng dụng MERCUSYS để thiết lập chuông cửa và ghép nối với chuông.

Märkus. Pildid võivad tegelikest toodetest erineda.

1 Laadige aku

Uksekella laadimiseks ühendage USB-kaabel. Laadija ühendamisel peaks LED-märgutuli 3 sekundit kiiresti merevaigukollaselt vilkuma.

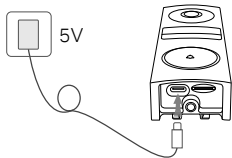

2 Sisselülitamine

Uksekella sisselülitamiseks hoidke selle tagaküljel olevat nuppu **RESET** 3 sekundit all.

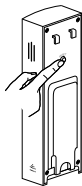

*Kontrolli aku olekut MERCUSYS rakenduses.

3 Seadistamine

1. Hankige rakendus MERCUSYS Apple Store'ist või Google Playst, seejärel logige sisse.



2. Uksekella seadistamiseks ja helina paarimiseks järgige rakenduse MERCUSYS juhiseid.

احصل على تطبيق MERCUSYS app من على متجر تطبيقات أبل أو جوجل بلاي.



اتبع الإرشادات الموجودة على تطبيق MERCUSYS لإعداد جرس الباب الخاص بك والاقتران مع الرنين.

ملاحظة: قد تختلف الصور عن المنتجات الفعلية.

1 اشحن البطارية

قم بتوصيل كابل USB لشحن جرس الباب الخاص بك. عندما تقوم بتوصيل الشاحن، من المفترض أن يومض مؤشر LED باللون الكهرماني بسرعة لمدة 3 ثوانٍ.

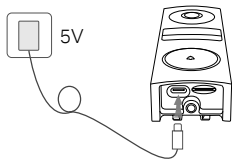

* تحقق من حالة البطارية في تطبيق MERCUSYS.

2 تشغيل الطاقة

اضغط على زر RESET الموجود بالجزء الخلفي من جرس الباب لمدة 3 ثوانٍ لتشغيل جرس الباب.

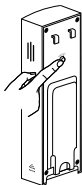

English: Safety Information

- Do not attempt to disassemble, repair, or modify the device. If you need service, please contact us.
- Do not use damaged charger or USB cable to charge the device.
- Do not use any other chargers than those recommended.
- Do not use the device where wireless devices are not allowed.
- For the doorbell, keep the device away from fire or hot environments. DO NOT immerse in water or any other liquid.

For the chime, keep the device away from water, fire, humidity or hot environments.

- Adapter shall be easily accessible.
- This equipment can be powered only by equipments that comply with Power Source Class 2 (PS2) or Limited Power Source (LPS) defined in the standard of IEC 62368-1.
- The mounting height should not be higher than 2 meters.
- Doorbell Operating Temperature: -20 °C ~ 45 °C (-4 °F ~ 113 °F)
- Chime Operating Temperature: 0 °C ~ 40 °C (32 °F ~ 104 °F)
- Adapter should be used indoors where the ambient temperature is lower than or equal to 40 °C.

CAUTION!

Avoid replacement of a battery with an incorrect type that can defeat a safeguard. Avoid disposal of a battery into fire or a hot oven, or mechanically crushing or cutting of a battery, that can result in an explosion. Do not leave a battery in an extremely high temperature surrounding environment that can result in an explosion or the leakage of flammable liquid or gas; Do not leave a battery subjected to extremely low air pressure that may result in an explosion or the leakage of flammable liquid or gas.

Please read and follow the above safety information when operating the device. We cannot guarantee that no accidents or damage will occur due to improper use of the device. Please use this product with care and operate at your own risk.

Português Brasil: Informações de Segurança

- Não tente desmontar, reparar ou modificar o dispositivo. Se você precisar de serviço, entre em contato conosco.
- Não utilize carregadores ou cabos USB danificados para alimentar o dispositivo.

- Não utilize nenhum outro carregador além dos recomendados.
- Não utilize o dispositivo onde dispositivos wireless não são autorizados.
- Para a campainha, mantenha o dispositivo longe do fogo ou de ambientes quentes. NÃO o mergulhe em água ou qualquer outro líquido.
Para o sinal sonoro, mantenha o dispositivo longe de água, fogo, umidade ou ambientes quentes.
- O adaptador deve ser facilmente acessível.
- Este equipamento só pode ser alimentado por equipamentos que estejam em conformidade com a Classe de Fonte de Alimentação 2 (PS2) ou Fonte de Alimentação Limitada (LPS) definida no padrão da IEC 62368-1.
- A altura de montagem não deve ser maior do que 2 metros.
- Temperatura de operação da campainha: -20 °C ~ 45 °C (-4 °F ~ 113 °F)
- Temperatura de operação do sinal sonoro: 0 °C ~ 40 °C (32 °F ~ 104 °F)
- O adaptador deve ser usado em ambientes internos onde a temperatura ambiente seja igual ou inferior a 40 °C.

CUIDADO!

Evite a substituição de uma bateria por um tipo incorreto que possa anular a proteção. Evite descartar uma bateria no fogo ou forno quente, ou esmagar ou cortar mecanicamente uma bateria, que pode resultar em explosão. Não deixe uma bateria em um ambiente de temperatura extremamente alta que possa resultar em explosão ou vazamento de líquido ou gás inflamável; Não deixe uma bateria sujeita a pressão de ar extremamente baixa que pode resultar em explosão ou vazamento de líquido ou gás inflamável.

Favor ler e seguir as informações de segurança ao operar o dispositivo. Não podemos garantir que nenhum acidente ou dano possa ocorrer devido ao uso inadequado do dispositivo. Por favor, use este produto com cuidado e opere sob seu próprio risco.

Para suporte técnico, guias do usuário, informações sobre garantia e muito mais, visite

<https://www.mercusys.com/support/>.

Български: Информация за безопасност

- Не се опитвайте сами да разглобявате, ремонтирате или промените устройството. Ако ви е нужно сервизно обслужване, моля, обърнете се към нас.
- Не използвайте повредени зарядни устройства или повредени USB кабели, за да зареждате устройството.

- Не използвайте други зарядни устройства освен препоръчаните.
- Не използвайте устройството на места, където безжичните устройства не са разрешени.
- За домофона, пазете устройството далеч от огън или гореща среда. НЕ го потапяйте във вода или друга течност.
За звънеца, пазете устройството далеч от вода, огън, влага или гореща среда.
- Адаптерът трябва да бъде леснодостъпен.
- Това оборудване може да се захранва само от устройства, които отговарят на изискванията за захранващ източник клас 2 (PS2) или ограничен захранващ източник (LPS), дефинирани в стандарта IEC 62368-1.
- Височината на монтаж не трябва да е повече от 2 метра.
- Работна температура на домофона: -20 °C ~ 45 °C (-4 °F ~ 113 °F)
- Работна температура на звънеца: 0 °C ~ 40 °C (32 °F ~ 104 °F)
- Адаптерът трябва да се използва на закрито, където температурата на околната среда е по-ниска или равна на 40 °C.

ВНИМАНИЕ!

Избягвайте замяната на батерия с неправилен тип, който може да наруши защитата.
Избягвайте изхвърлянето на батерията в огън или гореща фурна, или механичното смачкване или рязане на батерията, което може да доведе до експлозия. Не оставяйте батерията в среда с екстремно висока температура, което може да доведе до експлозия или изтичане на запалима течност или газ; Не оставяйте батерията при екстремно ниско въздушно налягане, което може да доведе до експлозия или изтичане на запалима течност или газ.

Моля, прочетете и следвайте горната информация за безопасност, когато работите с устройството. Ние не можем да гарантираме, че няма да се случат инциденти или повреди поради неправилното използване на устройството. Моля, използвайте продукта с необходимата грижа и работете с него на свой собствен риск. За техническа поддръжка, ръководства за потребителя, информация за гаранцията и други, моля, посетете <https://www.mercusys.com/support/>.

Hrvatski: Sigurnosne napomene

- Ne pokušavajte rastavljati, popravljati ili modificirati uređaj. Ako vam je potrebna usluga, obratite nam se.

- Nemojte upotrebljavati oštećeni punjač ili USB-kabel za punjenje uređaja.
- Nemojte upotrebljavati drukčije punjače od preporučenih.
- Nemojte upotrebljavati uređaj na mjestima na kojima bežični uređaji nisu dozvoljeni.
- Za zvono, držite uređaj podalje od vatre i vrućih okruženja. NEMOJTE uranjati u vodu ni drugu tekućinu. Za zvučnik zvona, držite uređaj podalje od vode, vatre, vlage i vrućih okruženja.
- Adapter mora biti lako dostupan.
- Ovu opremu može napajati samo oprema koja je u skladu s izvorom napajanja klase 2 (PS2) ili ograničenim izvorom napajanja (LPS) definiranim u standardu IEC 62368-1.
- Visina montaže ne smije biti veća od 2 metra.
- Radna temperatura zvona: -20 °C ~ 45 °C (-4 °F ~ 113 °F)
- Radna temperatura zvučnika zvona: 0 °C ~ 40 °C (32 °F ~ 104 °F)
- Adapter je potrebno koristiti u zatvorenom prostoru gdje je temperatura okoline niža od ili jednaka 40 °C.

OPREZI!

Izbjegavajte zamjenu baterije s neispravnom vrstom baterije koja može zaobići mjere zaštite. Izbjegavajte odlaganje baterije u vatru ili u vruću pećnicu, kao i drobljenje ili rezanje baterije, jer sve od navedenog može rezultirati eksplozijom. Ne ostavljajte bateriju na izrazito visokim temperaturama u okolini u kojoj može doći do eksplozije ili curenja zapaljivih tekućina ili plinova. Nemojte izlagati bateriju izrazito niskom tlaku zraka jer može doći do eksplozije ili curenja zapaljivih tekućina ili plinova.

Kada upotrebljavate uređaj, pročitajte i slijedite prethodno navedene sigurnosne napomene. Ne jamčimo da neće doći do nesreća ili oštećenja zbog nepravilne uporabe uređaja. Rukujte pažljivo ovim uređajem i upotrebljavajte ga na vlastitu odgovornost.

Za tehničku podršku, korisničke vodiče, informacije o jamstvu i više posjetite <https://www.mercusys.com/support/>.

Čeština: Informace o bezpečnosti

- Zařízení se nepokoušejte demontovat, opravovat nebo upravovat. Potřebujete-li servis, kontaktujte nás.
- Nepoužívejte poškozenou nabíječku nebo USB kabel pro nabíjení zařízení.
- Nepoužívejte jiné nabíječky než ty, které jsou doporučené.

- Nepoužívejte zařízení tam, kde není povoleno používat bezdrátová zařízení. Zvonek uchovávejte zařízení mimo oheň a horkého prostředí. **NENAMÁČEJTE** do vody ani jiné kapaliny. Zvonek(chime) uchovávejte mimo vodu, oheň, vlhkost a horké prostředí.
- Adaptér musí být snadno přístupný.
- Toto zařízení může být napájeno pouze zařízeními, která splňují požadavky třídy napájecího zdroje 2 (PS2) nebo omezeného napájecího zdroje (LPS) definované v normě IEC 62368-1.
- Montážní výška by neměla být vyšší než 2 metry.
- Provozní teplota zvonku: -20 °C ~ 45 °C (-4 °F ~ 113 °F)
- Provozní teplota zvoneku(chime): 0 °C ~ 40 °C (32 °F ~ 104 °F)
- Adaptér používejte pouze v interiéru, kde je okolní teplota nižší nebo rovna 40 °C.

POZOR!

Nevkládejte do produktu baterii nesprávného typu, která by mohla poškodit bezpečnostní kryt. Nevhazujte baterii do ohně, nedávejte ji do horké trouby, nerozbičte ji a ani ji nerozřezávejte, jinak by mohlo dojít k výbuchu. Nenechávejte baterii na místech s velmi vysokou teplotou, jinak by mohlo dojít k jejímu výbuchu nebo vytečení hořlavé kapaliny nebo úniku hořlavého plynu. Nenechávejte baterii na místech s velmi nízkým tlakem vzduchu, jinak by mohlo dojít k jejímu výbuchu nebo vytečení hořlavé kapaliny nebo úniku hořlavého plynu.

Přečtěte si, prosím, informace o bezpečnosti a postupujte podle nich při používání zařízení. Nemůžeme garantovat, že se nestane žádná nehoda nebo poškození kvůli nesprávnému použití zařízení. Prosím, používejte tento výrobek opatrně a na vlastní riziko.

Pro technickou podporu, uživatelské příručky, informace o záruce a další informace navštivte <https://www.mercusys.com/cz/support/>.

Français: Informations de sécurité

- N'essayez pas de démonter, réparer ou modifier l'appareil. Si vous avez besoin de service, veuillez nous contacter.
- Ne pas utiliser une alimentation endommagée ou un cordon USB pour recharger l'appareil.
- Ne pas utiliser d'alimentation différente de celle recommandée.
- Ne pas utiliser l'appareil dans les zones où l'usage d'appareils émettants des signaux hertziens n'est pas autorisé.

- Pour la sonnette, gardez l'appareil à l'écart du feu ou de tout environnement chaud. NE L'IMMERGEZ PAS dans l'eau ni dans aucun autre liquide.
Pour le carillon, gardez l'appareil à l'écart de l'eau, du feu, de l'humidité ou de tout environnement chaud.
- L'adaptateur doit être facilement accessible.
- Cet équipement ne peut être alimenté que par des équipements conformes à la classe de source d'alimentation 2 (PS2) ou à la source d'alimentation limitée (LPS) définie dans la norme IEC 62368-1.
- La hauteur de montage ne doit pas être supérieure à 2 mètres.
- Température de fonctionnement de la sonnette : -20 °C à 45 °C (-4 °F à 113 °F)
- Température de fonctionnement du carillon : 0 °C à 40 °C (32 °F à 104 °F)
- L'adaptateur doit être utilisé à l'intérieur, où la température ambiante est inférieure ou égale à 40 °C.

MISE EN GARDE !

Évitez le remplacement d'une batterie par un type incorrect qui peut annuler une protection. Évitez de jeter une batterie dans le feu ou dans un four chaud, ou d'écraser ou de couper mécaniquement une batterie, ce qui peut entraîner une explosion. Ne laissez pas une batterie dans un environnement à température extrêmement élevée pouvant entraîner une explosion ou une fuite de liquide ou de gaz inflammable ; Ne laissez pas une batterie soumise à une pression d'air extrêmement basse qui pourrait entraîner une explosion ou une fuite de liquide ou de gaz inflammable.

Merci de lire et suivre les informations de sécurité ci-dessus pour utiliser l'appareil. Nous ne pouvons garantir qu'aucun dommage ou incident ne se produira en cas d'utilisation impropre de l'appareil. Utiliser cet appareil avec précautions et procéder à vos risques et périls.

Pour l'assistance technique, les guides d'utilisation, les informations sur la garantie et plus encore, veuillez visiter : <https://www.mercusys.com/support/>.

Magyar: Biztonsági tudnivalók

- Ne kísérelje meg szétszedni, megjavítani, vagy módosítani az eszközt. Ha segítségre van szüksége, kérjük forduljon hozzánk.
- Ne használjon sérült töltőt vagy USB-kábelt a készülék töltéséhez.
- Ne használjon más töltőt a javasoltakon kívül.

- Ne használja ott a készüléket, ahol vezeték nélküli eszközök használata nem engedélyezett.
- Az ajtócsengő esetében tartsa a készüléket tűztől és forró környezettől távol. NE merítse vízbe vagy más folyadékba.

A csengő esetében tartsa a készüléket víz, tűz, nedvesség és forró környezettől távol.

- Az adapter legyen könnyen hozzáférhető.
- Ezt a készüléket csak olyan berendezésekkel lehet táplálni, amelyek megfelelnek az IEC 62368-1 szabványban meghatározott 2. osztályú (PS2) vagy korlátozott áramforrásnak (LPS).
- A szerelési magasság nem lehet 2 méternél magasabb.
- A ajtócsengő működési hőmérséklete: $-20\text{ °C} \sim 45\text{ °C}$ ($-4\text{ °F} \sim 113\text{ °F}$)
- A csengő működési hőmérséklete: $0\text{ °C} \sim 40\text{ °C}$ ($32\text{ °F} \sim 104\text{ °F}$)
- Az adaptert olyan beltéri helyiségekben kell használni, ahol a környezeti hőmérséklet 40 °C vagy annál alacsonyabb.

VIGYÁZAT!

Kerülje az akkumulátor nem megfelelő típusúra való cseréjét, amely megsértheti a biztosítékot. Kerülje az akkumulátor tűzbe vagy forró sütőbe dobását, illetve az akkumulátor mechanikus összezúzását vagy vágását, mert ez robbanást okozhat. Ne hagyja az akkumulátort rendkívül magas hőmérsékletű környezetben, amely robbanást vagy gyúlékony folyadék vagy gáz szivárgását okozhatja; Ne hagyja az akkumulátort rendkívül alacsony légnyomásnak kitenni, mert ez robbanást vagy gyúlékony folyadék vagy gáz szivárgását okozhatja.

Kérjük, olvassa el, és kövesse a fenti biztonsági tudnivalókat a készülék használatához. Nem garantáljuk, hogy a készülék helytelen használata esetén nem történik baleset vagy károsodás. Kérjük, használja a készüléket gondossággal, és csak saját felelősségre használja.

Technikai támogatás, felhasználói útmutatók, jótállási információk és egyéb információkért látogasson el a <https://www.mercusys.com/support/weboldalra>.

Bahasa Indonesia: Informasi Keselamatan

- Jangan mencoba membongkar, memperbaiki, atau memodifikasi perangkat. Jika Anda membutuhkan layanan, silakan hubungi kami.

- Jangan gunakan pengisi daya yang rusak atau kabel USB untuk mengisi daya perangkat.
- Jangan gunakan pengisi daya lain selain yang direkomendasikan.
- Jangan gunakan perangkat yang tidak diizinkan perangkat nirkabel.
- Untuk bel pintu, jauhkan perangkat dari api atau lingkungan bersuhu tinggi. JANGAN merendam perangkat ke dalam air atau cairan apa pun.
Untuk chime, jauhkan perangkat dari air, api, kelembapan, atau lingkungan bersuhu tinggi.
- Adaptor harus mudah diakses.
- Peralatan ini hanya dapat diberi daya oleh peralatan yang mematuhi Kelas Sumber Daya 2 (PS2) atau Sumber Daya Terbatas (LPS) yang ditetapkan dalam standar IEC 62368-1.
- Ketinggian pemasangan tidak boleh lebih dari 2 meter.
- Suhu Operasional Bel Pintu: -20 °C ~ 45 °C (-4 °F ~ 113 °F)
- Suhu Operasional Chime: 0 °C ~ 40 °C (32 °F ~ 104 °F)
- Adaptor harus digunakan di dalam ruangan dengan suhu lingkungan kurang dari atau sama dengan 40 °C.

PERINGATAN!

Hindari penggantian baterai dengan tipe yang salah yang dapat merusak pengaman. Hindari pembuangan baterai ke dalam api atau oven panas, atau penghancuran atau pemotongan baterai secara mekanis, yang dapat mengakibatkan ledakan. Jangan tinggalkan baterai di lingkungan sekitar yang bersuhu sangat tinggi yang dapat mengakibatkan ledakan atau kebocoran cairan atau gas yang mudah terbakar; Jangan biarkan baterai terkena tekanan udara yang sangat rendah yang dapat menyebabkan ledakan atau kebocoran cairan atau gas yang mudah terbakar.

Harap baca dan ikuti informasi keselamatan di atas saat mengoperasikan perangkat. Kami tidak dapat menjamin bahwa tidak ada kecelakaan atau kerusakan yang terjadi karena penggunaan perangkat yang tidak semestinya. Harap gunakan produk ini dengan hati-hati dan atas risiko Anda sendiri.

Untuk dukungan teknis, panduan pengguna, informasi garansi, dan lainnya, silakan kunjungi <https://www.mercusys.com/support/>.

日本語: 安全にご利用いただくために

- 製品の分解・修理・改造等をしないでください。サービスが必要な場合は弊社までお問い合わせください。

- ・ 損傷した充電器またはUSBケーブルを使用してデバイスを給電しないでください。
- ・ 推奨充電器以外は使用しないでください。
- ・ 無線機器の利用制限がある場所で、製品を使用しないでください。
- ・ ドアホン: 製品を火気・高温から遠ざけてください。水やその他液体には絶対に浸さないでください。
- ・ チャイム: 製品を火気・水・湿気・高温から遠ざけてください。
- ・ アダプターは容易に手の届く位置に設置してください。
- ・ 本製品はIEC 62368-1規格に規定されたクラス2電源 (PS2) または制限電源 (LSP) に準拠したデバイスからのみ給電可能です。
- ・ 製品を高さ2m以上の場所に設置しないでください。
- ・ ドアホンの動作温度: $-20^{\circ}\text{C}\sim 45^{\circ}\text{C}$ ($-4^{\circ}\text{F}\sim 113^{\circ}\text{F}$)
- ・ チャイムの動作温度: $0^{\circ}\text{C}\sim 40^{\circ}\text{C}$ ($32^{\circ}\text{F}\sim 104^{\circ}\text{F}$)
- ・ 電源アダプターは周囲温度が 40°C 以下の屋内で使用してください。

注意

安全にご利用いただくために、対応していないバッテリーと交換することはお避けください。爆発の原因となる可能性がありますので、バッテリーを火の近くや高温の場所(電子レンジ・オープン等)に放置したり、故意に衝撃を与えたり切断したりしないでください。爆発や可燃性の液体・ガス漏れを引き起こす可能性がありますので、バッテリーを高温・空気圧の低い環境に放置しないでください。

本製品を使用する際は上記の注意をご覧いただき必ずお守りください。これらの事項を遵守されなかった場合、使用者の負傷や製品の損傷を引き起こす可能性があるため細心の注意を払ってご使用ください。

カスタマーサポートやユーザーガイド等その他情報は下記URLにアクセスしてご確認ください。

<https://www.mercusys.com/support/>

Қазақша: Ақпараттық қауіпсіздік

- Жөндеуге, бөлшектеуге немесе түрлендіруге тырыспаңыз. Қызмет көрсету керек болған жағдайда, бізбен хабарласыңыз
- Зақымданған қуаттау жабдығын немесе USB кабелін жабдықты зарядтау үшін қолданбаңыз.
- Ұсынылғаннан басқа қуаттау жабдықтарын пайдаланбаңыз.
- Жабдықты сымсыз жабдықтарға тыйым салынған жерлерде қолданбаңыз.

- Есік қоңырауы үшін құрылғыны оттан немесе ыстық ортадан алыс ұстаңыз. Суға немесе басқа сұйықтыққа БАТЫРМАҢЫЗ.
- Қоңырау үшін құрылғыны судан, оттан, ылғалдылықтан немесе ыстық ортадан алыс ұстаңыз.
- Адаптер оңай қол жетімді болуы керек.
- Бұл жабдықты тек IEC 62368-1 стандартында анықталған қуат көзінің 2 класына (PS2) немесе шектеулі қуат көзіне (LPS) сәйкес келетін жабдықтар ғана қуаттай алады.
- Орнату биіктігі 2 метрден аспауы керек.
- Есік қоңырауының жұмыс температурасы: $-20^{\circ}\text{C} \sim 45^{\circ}\text{C}$ ($-4^{\circ}\text{F} \sim 113^{\circ}\text{F}$)
- Қоңырау шалғышының жұмыс температурасы: $0^{\circ}\text{C} \sim 40^{\circ}\text{C}$ ($32^{\circ}\text{F} \sim 104^{\circ}\text{F}$)
- Адаптерді қоршаған орта температурасы 40°C -тан төмен немесе оған тең болатын үй-жайларда пайдалану керек.

НАЗАР АУДАРЫҢЫЗ!

Қауіпсіздікті жоюы мүмкін қате түрі бар батареяны ауыстырудан аулақ болыңыз. Батареяны отқа немесе ыстық пешке тастауға немесе жарылысқа әкелуі мүмкін батареяны механикалық түрде ұсақтауға немесе кесуге жол бермеңіз. Батареяны жарылыс немесе жанғыш сұйықтықтың немесе газдың ағуына әкелуі мүмкін өте жоғары температурада қалдырмаңыз; Батареяны жарылысқа немесе жанғыш сұйықтықтың немесе газдың ағуына әкелуі мүмкін өте төмен ауа қысымында қалдырмаңыз.

Құрылғыны пайдалану кезінде жоғарыда келтірілген қауіпсіздік туралы ақпаратты оқып, орындаңыз. Құрылғыны дұрыс пайдаланбау салдарынан жазатайым оқиғалар немесе зақымданулар болмайтынына кепілдік бере алмаймыз. Осы өнімді сақтықпен қолданыңыз және өз тәуекеліңізге қарай әрекет етіңіз. Техникалық қолдау, пайдаланушы нұсқаулықтары, кепілдік туралы ақпарат және т.б. алу үшін <https://www.mercusys.com/support/> сайтына кіріңіз.

한국어: 안전 정보

- 장치를 분해, 수리 또는 개조하지 마십시오. 서비스가 필요한 경우 당사에 문의하십시오.
- 손상된 충전기 또는 USB 케이블을 사용하여 장치를 충전하지 마십시오.
- 다른 권장 충전기를 사용하지 마십시오.
- 무선 장치가 허용되지 않는 곳에 장치를 사용하지 마십시오.

- 도어벨 장치를 불이나 뜨거운 환경에서 멀리 두십시오. 장치를 물이나 기타 액체에 담그지 마십시오. 차임벨 장치를 물, 불, 습기 또는 뜨거운 환경에 가까이 두지 마십시오.
- 어댑터는 쉽게 접근 할 수 있어야합니다.
- 이 장비는 IEC 62368-1 표준에 정의된 PS2(Power Source Class 2) 또는 LPS(Limited Power Source)를 준수하는 장비로만 전원을 공급할 수 있습니다.
- 장착 높이는 2 m를 넘지 않아야 합니다.
- 도어벨 작동 온도: $-20^{\circ}\text{C} \sim 45^{\circ}\text{C}$ ($-4^{\circ}\text{F} \sim 113^{\circ}\text{F}$)
- 차임벨 작동 온도: $0^{\circ}\text{C} \sim 40^{\circ}\text{C}$ ($32^{\circ}\text{F} \sim 104^{\circ}\text{F}$)
- 어댑터는 주위 온도가 40°C 이하인 실내에서 사용해야 합니다.

주의!

안전 장치가 작동하지 않을 수 있는 잘못된 유형의 배터리를 교체하지 마십시오. 배터리를 불이나 뜨거운 오븐에 폐기하거나, 배터리를 기계적으로 부수거나 절단하면 폭발의 위험이 있습니다. 폭발이나 인화성 액체 또는 가스 누출을 초래할 수 있는 극도로 높은 온도의 주변 환경에 배터리를 방치하지 마십시오. 폭발이나 가연성 액체 또는 가스의 누출을 유발할 수 있는 극도로 낮은 공기압에 배터리를 방치하지 마십시오.

기기를 작동 할 때 위의 안전 정보를 읽고 따라야합니다. 부적절한 장치 사용으로 인해 사고 나 손해가 발생하지 않는다고 보장 할 수 없습니다. 이 제품을 조심해서 사용하고 위험을 감수하십시오.

<https://www.mercusys.com/support/> 페이지를 방문하여 기술 지원, 사용자 가이드, 보증 및 기타 정보를 확인할 수 있습니다.

El español de América: Información de seguridad

- No intente desarmar, reparar o modificar el dispositivo. Si necesita servicio, contáctenos.
- No utilice un cargador dañado ó un cable USB para cargar el dispositivo.
- No utilice otros cargadores solo los recomendados.
- No utilice el dispositivo donde no se permiten los dispositivos inalámbricos.
- Mantenga el timbre alejado del fuego y de ambientes calientes. NO lo sumerja en agua ni en ningún otro líquido. Mantenga el timbre alejado del agua, el fuego, la humedad y ambientes calientes.
- El adaptador debe ser fácilmente accesible.
- Este equipo solo puede ser alimentado por equipos que cumplan con la Clase de Fuente de Alimentación 2 (PS2) o Fuente de Alimentación Limitada (LPS) definida en la norma IEC 62368-1.

- La altura de montaje no debe ser superior a 2 metros.
- Temperatura de funcionamiento del timbre: -20 °C ~ 45 °C (-4 °F ~ 113 °F)
- Temperatura de funcionamiento del timbre: 0 °C ~ 40 °C (32 °F ~ 104 °F)
- El adaptador debe utilizarse en interiores con una temperatura ambiente inferior o igual a 40 °C.

¡PRECAUCIÓN!

Evite el reemplazo de una batería con un tipo incorrecto que puede anular una protección. Evite desechar una batería en el fuego o en un horno caliente, o aplastar o cortar mecánicamente una batería, ya que puede provocar una explosión. No deje una batería en un ambiente circundante de temperatura extremadamente alta que pueda provocar una explosión o la fuga de líquido o gas inflamable; No deje una batería sujeta a una presión de aire extremadamente baja que pueda provocar una explosión o la fuga de líquido o gas inflamable.

Por favor, lea y siga la información de seguridad antes de operar el dispositivo. No podemos garantizar que no se produzcan accidentes o daños debido al uso inadecuado del dispositivo. Utilice este producto con cuidado y opere bajo su propio riesgo.

Para obtener asistencia técnica, guías de usuario, información sobre la garantía y más, visite <https://www.mercusys.com/support/>.

Latviešu: Drošības informācija

- Nemēģiniet izjaukt, labot vai pārveidot ierīci. Ja jums nepieciešams atbalsts, lūdzu sazināties ar mums.
- Ierīces uzlādēšanai nelietojiet bojātu uzlādes ierīci vai bojātu USB kabeli.
- Lietojiet tikai ražotāja ieteiktās uzlādes ierīces.
- Nelietojiet ierīci vietās, kur bezvadu ierīču lietošana ir aizliegta.
- Turiet durvju vānu prom no uguns vai karstas vides. NEIEMĒRCIET ūdenī vai citā šķidrumā. Turiet vānu prom no ūdens, uguns, mitruma vai karstas vides.
- Adapterim jābūt viegli pieejamam.
- Šo iekārtu var darbināt tikai ar iekārtām, kas atbilst 2. barošanas avota klases (PS2) vai ierobežota barošanas avota (LPS) prasībām, kā noteikts standartā IEC 62368-1.
- Montāžas augstums nedrīkst pārsniegt 2 metrus.
- Durvju vāna darba temperatūra: -20 °C ~ 45 °C (-4 °F ~ 113 °F)

- Zvana darba temperatūra: 0 °C ~ 40 °C (32 °F ~ 104 °F)
- Adapteris jāizmanto telpās, kur apkārtējās vides temperatūra ir zemāka vai vienāda ar 40 °C.

UZMANĪBU!

Izvairieties no akumulatora nomaiņas ar nepareiza tipa akumulatoru, kas var novērst drošības pasākumus. Izvairieties no akumulatora izmešanas uguni vai karstā cepeškrāsnī, kā arī no akumulatora mehāniskas saspiešanas vai sagriešanas, jo tas var izraisīt eksploziju. Neatstājiet akumulatoru ļoti augstas temperatūras apkārtējā vidē, kas var izraisīt eksploziju vai uzliesmojoša šķidrums vai gāzes noplūdi; Neatstājiet akumulatoru pakļautu ārkārtīgi zēmam gaisa spiedienam, kas var izraisīt sprādzienu vai uzliesmojoša šķidrums vai gāzes noplūdi.

Lietojot ierīci, lūdzu, izlasiet un ņemiet vērā iepriekš aprakstītās instrukcijas. Mēs nevaram garantēt aizsardzību pret traumām vai bojājumiem ierīces nepareizas lietošanas gadījumā. Lūdzu, lietojiet ierīci rūpīgi un esiet gatavi uzņemt atbildību par savu rīcību.

Laī saņemtu tehnisko atbalstu, lietotāja rokasgrāmatas, informāciju par garantiju un citu informāciju, lūdzu, apmeklējiet vietni <https://www.mercusys.com/support/>.

Lietuvių: Informācija apie saugumą

- Neardykite, netaisykite ir nedarykite jokių pakeitimų įrenginyje. Iškilus techninėms problemoms, susisiekite su mūsų įmone.
- Nenaudokite pažeisto įkroviklio arba USB kabelio.
- Nenaudokite kitus įkroviklius nei rekomenduojame.
- Nenaudokite prietaiso tose srityse, kuriose belaidžiai prietaisai neleidžiami.
- Durų skambutį saugokite nuo ugnies ar įkaitusios aplinkos. NEMERKITE į vandenį ar kitą skystį. Garsinį įrenginį saugokite nuo vandens, ugnies, drėgmės ar įkaitusios aplinkos.
- Užtikrinkite laisvą prieigą prie maitinimo šaltinio.
- Šią įrangą maitinti galima tik naudojant su „Power Source Class 2“ (PS2) arba „Limited Power Source“ (LPS) suderinamais maitinimo šaltiniais, apibrėžtais IEC 62368-1 standarte.
- Montavimo aukštis turi būti ne didesnis kaip 2 metrai.
- Durų skambučio darbinė temperatūra: -20 °C ~ 45 °C (-4 °F ~ 113 °F)

- Garsinio įrenginio darbinė temperatūra: 0 °C ~ 40 °C (32 °F ~ 104 °F)
- Adapterį naudokite patalpoje, kai aplinkos temperatūra yra žemesnė arba lygi 40 °C.

DĖMESIO!

Nepakeiskite akumuliatoriaus netinkamo tipo akumuliatoriumi, galinčiu apeiti apsaugos mechanizmą. Nemeskite akumuliatoriaus į ugnį ar krosnį, jo nespauškite ir nepjaustykite, nes gali sprogti. Nepalikite akumuliatoriaus itin aukštos temperatūros aplinkoje, nes jis gali sprogti ar paskleisti degų skystį arba dujas. Nepalikite akumuliatoriaus esant itin žemam oro slėgiui, nes tai gali sukelti sproginimą ar degių skysčių arba dujų nuotėkį.

Susipažinkite su aukščiau minėtomis saugos taisyklėmis ir jų laikykitės naudojant prietaisą. Mes negalime garantuoti, dėl netinkamai naudojant šį prietaisą, nėra nelaimingo atsitikimo ar sužeidimo rizika. Naudokite šį produktą atsargiai ir laikykitės visų veiksmų savo pačių rizika.

Norėdami gauti techninę pagalbą, naudotojo vadovus, garantijos ir kitą informaciją, apsilankykite svetainėje <https://www.mercusys.com/support/>.

Polski: Informacje dotyczące bezpieczeństwa

- Nie demontuj, nie naprawiaj ani nie wprowadzaj jakichkolwiek zmian w urządzeniu samodzielnie. W razie problemów technicznych skontaktuj się z naszą firmą.
- Nie korzystaj z uszkodzonej ładowarki lub kabla USB do ładowania urządzenia.
- Nie używaj innych ładowarek niż zalecane.
- Nie korzystaj z urządzenia w miejscach, w których urządzenia bezprzewodowe nie są dozwolone.
- W przypadku dzwonka do drzwi, trzymaj urządzenie z dala od ognia i środowisk o wysokiej temperaturze. NIE zanurzaj go w wodzie, ani innych cieczach.
W przypadku dzwonka, trzymaj urządzenie z dala od wody, ognia, wilgoci i środowisk o wysokiej temperaturze. Zapewnij swobodny dostęp do zasilacza.
- To urządzenie może być zasilane wyłącznie ze źródeł zasilania zgodnych ze standardem Power Source Class 2 (PS2) lub Limited Power Source (LPS) określonymi w normie IEC 62368-1.
- Wysokość montażu nie powinna przekraczać 2 metrów.
- Dopuszczalna temperatura pracy dzwonka do drzwi: -20 °C ~ 45 °C (-4 °F ~ 113 °F)

- Dopuszczalna temperatura pracy dzwonka: 0 °C ~ 40 °C (32 °F ~ 104 °F)
- Zasilacz powinien znajdować się wewnątrz budynku, gdzie temperatura otoczenia jest niższa lub równa 40 °C.

UWAGA!

Unikaj wymiany baterii na niewłaściwy typ, która może pominąć zabezpieczenia. Unikaj umieszczania baterii w ogniu lub gorącym piekarniku, jak również mechanicznego zgniatania i przecinania baterii, co może spowodować jej wybuch. Nie pozostawiaj baterii w otoczeniu o bardzo wysokiej temperaturze, które może spowodować jej wybuch lub wyciek łatwopalnej cieczy lub gazu; Nie narażaj baterii na działanie bardzo niskiego ciśnienia powietrza, które może spowodować jej wybuch lub wyciek łatwopalnej cieczy lub gazu.

Zapoznaj się z powyższymi zasadami bezpieczeństwa i przestrzegaj ich podczas korzystania z urządzenia. Nie możemy zagwarantować, że w przypadku nieprawidłowego użycia, nie wystąpi ryzyko wypadku lub uszkodzenia. Korzystaj z niniejszego produktu z ostrożnością, a wszelkie działania wykonuj na własne ryzyko.

W celu uzyskania pomocy technicznej, poradników, informacji gwarancyjnych i wielu więcej, prosimy odwiedzić stronę <https://www.mercusys.com/support/>.

Română: Informații privind siguranța

- Nu încerca să dezamblezi, repari sau să modifice dispozitivul. Dacă ai nevoie de asistență, te rugăm să ne contactezi.
- Nu utiliza alimentatoarele sau cabluri USB deteriorate pentru a alimenta dispozitivul.
- Nu utiliza alte alimentatoarele decât cele recomandate.
- Nu utiliza echipamentul în locuri în care dispozitivele wireless sunt interzise.
- Pentru sonerie, ține dispozitivul departe de foc sau medii fierbinți. NU scufunda în apă sau în alte lichide. Pentru clopoțel, ține dispozitivul departe de apă, foc, umiditate sau medii fierbinți.
- Adaptorul trebuie să fie ușor accesibil.
- Acest echipament poate fi alimentat numai de echipamente care respectă Clasa de alimentare 2 (PS2) sau Sursa de alimentare limitată (LPS) definită în standardul IEC 62368-1.
- Înălțimea de montare nu trebuie să depășească 2 metri.
- Temperatură de funcționare a soneriei: -20 °C ~ 45 °C (-4 °F ~ 113 °F)
- Temperatură de funcționare a clopoțelului: 0 °C ~ 40 °C (32 °F ~ 104 °F)

- Adaptorul trebuie utilizat în interior, unde temperatura ambiantă este mai mică sau egală cu 40 °C.

ATENȚIE!

Evită înlocuirea unei baterii cu un tip incorect care poate evita o măsură protecție.

Evită aruncarea unei baterii în foc sau într-un cuptor încins. De asemenea zdrobirea sau tăierea mecanică a bateriei, care poate duce la o explozie. Nu lăsa o baterie într-un mediu cu temperatură extrem de ridicată care poate duce la o explozie, scurgere de lichid sau gaz inflamabil; Nu lăsa o baterie supusă unei presiuni extrem de scăzute a aerului, care poate duce la o explozie, scurgere de lichid sau gaz inflamabil.

Te rugăm să citești și să urmezi instrucțiunile de siguranță de mai sus atunci când folosești dispozitivul. Nu putem garanta că nu se vor produce accidente sau daune din cauza utilizării necorespunzătoare a dispozitivului. Te rugăm să utilizezi acest produs cu grijă și pe propriul risc.

Pentru asistență tehnică, ghiduri de utilizare, informații despre garanție și multe altele, te rugăm să vizitezi <https://www.mercusys.com/support/>.

Русский язык : Руководство по безопасному использованию

Для безопасной работы устройств их необходимо устанавливать и использовать в строгом соответствии с поставляемой в комплекте инструкцией и общепринятыми правилами техники безопасности.

Ознакомьтесь со всеми предупреждениями, указанными на маркировке устройства, в инструкциях по эксплуатации, а также в гарантийном талоне, чтобы избежать неправильного использования, которое может привести к поломке устройства, а также во избежание поражения электрическим током.

Компания-изготовитель оставляет за собой право изменять настоящий документ без предварительного уведомления.

Сведения об ограничениях в использовании с учетом предназначения для работы в жилых, коммерческих и производственных зонах

Оборудование предназначено для использования в жилых, коммерческих и производственных зонах без воздействия опасных и вредных производственных факторов.

Правила и условия монтажа технического средства, его подключения к электрической сети и другим техническим средствам, пуска, регулирования и введения в эксплуатацию

Устройство должно устанавливаться и эксплуатироваться согласно инструкциям, описанным в руководстве

по установке и эксплуатации оборудования.

Правила и условия хранения, перевозки, реализации и утилизации
Оборудование должно храниться в помещении в заводской упаковке.

Транспортировка оборудования должна производиться в заводской упаковке в крытых транспортных средствах любым видом транспорта.

Во избежание нанесения вреда окружающей среде необходимо отделять устройство от обычных отходов и утилизировать его наиболее безопасным способом — например, сдавать в специальные пункты утилизации. Изучите информацию о процедуре передачи оборудования на утилизацию в вашем регионе. Информация о мерах, которые следует предпринять при обнаружении неисправности технического средства

В случае обнаружения неисправности устройства необходимо обратиться к Продавцу, у которого был приобретен Товар. Товар должен быть возвращен Продавцу в полной комплектации и в оригинальной упаковке.

При необходимости ремонта товара по гарантии вы можете обратиться в авторизованные сервисные центры компании Mercusys.

Srpski: Bezbednosne informacije

- Ne pokušavajte rastavljati, popravljati ili modifikovati uređaj. Ako vam treba servisna usluga, kontaktirajte nas.
- Nemojte koristiti oštećeni strujni adapter ili USB kabl za punjenje uređaja.
- Koristite samo preporučene punjače.
- Nemojte koristiti uređaj tamo gde nije dozvoljena upotreba bežičnih uređaja.
- Kad je reč o zvonu na vratima, držite uređaj dalje od plamena ili vrućih okruženja. NEMOJTE da ga potapate u vodu ili druge tečnosti.
- Kad je reč o zvonu, držite uređaj dalje od vode, plamena, vlage ili vrućih okruženja.
- Adapter mora biti lako dostupan.
- Ovu opremu može napajati isključivo oprema u skladu sa izvorom napajanja klase 2 (PS2) ili ograničenim izvorom napajanja (LPS) kako je definisano u standardu IEC 62368-1.
- Visina montiranja ne sme da bude viša od 2 metra.
- Radna temperatura zvona na vratima: -20 °C ~ 45 °C (-4 °F ~ 113 °F)

- Radna temperatura zvona: 0 °C ~ 40 °C (32 °F ~ 104 °F)
- Adapter treba koristiti u zatvorenom prostoru na temperaturi okoline od najviše 40 °C.

OPREZI!

Nemojte vršiti zamenu neodgovarajućim tipom baterije koji može oštetiti poklopac. Izbegavajte stavljanje baterije u vatru ili vruću rernu, kao i mehaničko lomljenje ili sečenje baterije, jer tako može doći do eksplozije. Ne ostavljajte bateriju u okruženju pod ekstremno visokim temperaturama jer to može dovesti do eksplozije ili curenja zapaljive tečnosti ili gasa; Ne ostavljajte bateriju izloženu ekstremno niskom vazдушnom pritisku jer to može dovesti do eksplozije ili curenja zapaljive tečnosti ili gasa.

Molimo Vas da pročitate i pridržavate se gore navedenih bezbednosnih uputstava kada koristite uređaj. Ne možemo garantovati da neće doći do nezgoda ili oštećenja u slučaju neadekvatne upotrebe uređaja. Uređaj koristite pažljivo i na sopstvenu odgovornost.

Za tehničku podršku, uputstva za upotrebu, informacije o garanciji i ostalo posetite

<https://www.mercusys.com/support/>.

Slovenčina: Bezpečnostné informácie

- Kamery sa nepokúšajte rozoberať, opravovať ani upravovať. Ak potrebujete servis, obráťte sa na nás.
- Na nabíjanie zariadenia nepoužívajte poškodenú nabíjačku ani kábel USB.
- Okrem odporúčaných spôsobov nepoužívajte na nabíjanie žiadne iné spôsoby.
- Zariadenie nepoužívajte tam, kde používanie bezdrôtových zariadení nie je povolené.
- Zvonček uchovávajte zariadenie mimo ohňa a horúceho prostredia. **NENAMÁČAJTE** do vody ani iné kvapaliny. Zvonček(chime) uchovávajte mimo vody, ohňa, vlhkosti a horúceho prostredia.
- Adaptér musí byť ľahko dostupný.
- Toto zariadenie môže byť napájané iba zariadeniami, ktoré spĺňajú požiadavky triedy napájacieho zdroja 2 (PS2) alebo obmedzeného napájacieho zdroja (LPS) definované v norme IEC 62368-1.
- Montážna výška by nemala byť vyššia ako 2 metre.
- Prevádzková teplota zvončeka: -20 °C ~ 45 °C (-4 °F ~ 113 °F)
- Prevádzková teplota zvončeka(chime): 0 °C ~ 40 °C (32 °F ~ 104 °F)
- Adaptér používajte iba v interiéri, kde je okolitá teplota nižšia alebo rovná 40 °C.

VAROVANIE!

Batériu nevymieňajte za batériu nesprávneho typu, čo by mohlo viesť k zlyhaniu bezpečnostného mechanizmu. Batériu nehádzte do ohňa ani nekladajte do horúcej rúry a mechanicky ju nedrvte ani nerezte, pretože by to mohlo viesť k explózií. Batériu nevystavujte extrémne vysokým teplotám, pretože by to mohlo viesť k explózií alebo úniku horľavej kvapaliny alebo horľavého plynu. Batériu nevystavujte extrémne nízkemu tlaku, pretože by to mohlo viesť k explózií alebo úniku horľavej kvapaliny alebo horľavého plynu.

Pri používaní zariadenia dodržujte vyššie uvedené pokyny. V prípade nesprávneho používania zariadenia nemôžeme zaručiť, že nedôjde k zraneniu lebo sa zariadenie nepoškodí. S týmto výrobkom zaobchádzajte opatrne a používate ho na svoje vlastné nebezpečie.

Pre technickú podporu, užívateľské príručky, informácie o záruke a ďalšie informácie navštívte <https://www.mercusys.com/support/>.

Slovenščina: Varnostne informacije

- Ne poskušajte razstaviti, popraviti ali spremeniti naprave. Če potrebujete popravilo, nas kontaktirajte.
- Za polnjenje naprave ne uporabljajte poškodovanega polnilca ali kablov USB kabla.
- Ne uporabljajte nobenih drugih polnilcev kot priporočenih.
- Naprave ne uporabljajte tam, kjer ni dovoljeno uporabljati brezžičnih naprav.
- Za zvonec, naj bo naprava zunaj dosega ognja ali vročih okolij. Naprave NE potaplajte v vodo ali katero koli drugo tekočino.
Za zvonec, napravo hranite stran od vode, ognja, vlage ali vročih okolij.
- Adapter mora biti nameščen v opremi in mora biti enostavno dostopen.
- To opremo je mogoče napajati samo z opremo, ki je skladna z razredom vira napajanja 2 (PS2) ali omejenim virom napajanja (LPS), opredeljenim v standardu IEC 62368-1.
- Višina namestitve ne sme biti višja od 2 metrov.
- Delovna temperatura zvonca: $-20\text{ }^{\circ}\text{C} \sim 45\text{ }^{\circ}\text{C}$ ($-4\text{ }^{\circ}\text{F} \sim 113\text{ }^{\circ}\text{F}$)
- Delovna temperatura zvonca: $0\text{ }^{\circ}\text{C} \sim 40\text{ }^{\circ}\text{C}$ ($32\text{ }^{\circ}\text{F} \sim 104\text{ }^{\circ}\text{F}$)
- Adapter uporabljajte v notranjih prostorih, kjer je sobna temperatura enaka ali manjša od $40\text{ }^{\circ}\text{C}$.

POZOR!

Izogibajte se zamenjavi baterije z nepravilno vrsto, ki lahko izniči zaščito.

Izogibajte se odlaganju baterije v ogenj ali vročo pečico ali mehanskemu zmečkanju ali razrezu baterije, saj lahko pride do eksplozije. Baterije ne puščajte v okolju z izjemno visoko temperaturo, ki lahko povzroči eksplozijo ali uhajanje vnetljive tekočine ali plina. Baterije ne puščajte izpostavljene izjemno nizkemu zračnemu tlaku, ki lahko povzroči eksplozijo ali uhajanje vnetljive tekočine ali plina.

Pri uporabi naprave si preberite in upoštevajte zgornja varnostna navodila. Ne moremo jamčiti, da zaradi nepravilne uporabe naprave ne bo prišlo do nesreč ali poškodb. To napravo uporabljajte pazljivo in na svojo lastno odgovornost.

Za tehnično podporo, uporabniške priročnike, informacije o garanciji in drugo obiščite spletno stran <https://www.mercusys.com/support/>.

繁體中文: 安全諮詢及注意事項

- 請使用原裝電源供應器或只能按照本產品注明的電源類型使用本產品。
- 清潔本產品之前請先拔掉電源線。請勿使用液體、噴霧清潔劑或濕布進行清潔。
- 插槽與開口供通風使用，以確保本產品的操作可靠並防止過熱，請勿堵塞或覆蓋開口。
- 請勿將本產品置放於靠近熱源的地方。除非有正常的通風，否則不可放在密閉位置中。
- 不要私自拆開機殼或自行維修，如產品有故障請與原廠或代理商聯繫。
- 對於門鈴，請將設備遠離火源或高溫環境。切勿將其浸入水中或任何其他液體。
對於鈴聲器，請將設備遠離水、火源、潮濕或高溫環境。
- 此設備僅能使用符合第二類電源標準之充電器或使用符合 IEC 62368-1 標準所定義的限制功率電源 (LPS)。
- 安裝高度不得超過 2 公尺。
- 門鈴運作溫度: -20 °C ~ 45 °C (-4 °F ~ 113 °F)
- 鈴聲器運作溫度: 0 °C ~ 40 °C (32 °F ~ 104 °F)
- 電源供應器應在室內使用，且環境溫度需小於或等於 40 °C。

注意!

取得審驗證明之低功率射頻器材，非經核准，公司、商號或使用者均不得擅自變更頻率、加大功率或變更原設計之特性及功能。

低功率射頻器材之使用不得影響飛航安全及干擾合法通信；經發現有干擾現象時，應立即停用，並改善至無干擾時方得繼續使用。

前述合法通信，指依電信管理法規定作業之無線電通信。

低功率射頻器材須忍受合法通信或工業、科學及醫療用電波輻射性電機設備之干擾。

為避免本器材影像畫面遭偷窺或擷取，本器材使用者應先修改預設密碼，並定期更新密碼。

警告！

請勿更換不正確類型的電池，以免破壞保護措施。請勿將電池丟入火源或烤箱、使用機械擠壓或切割電池，否則將導致爆炸。請勿將電池放置於可能爆炸或洩漏易燃液體、氣體的高溫環境中；請勿將電池置於低氣壓環境下，這將導致爆炸或易燃液體、氣體洩漏。

如需技術支援、用戶指南、保固及更多信息，請訪問 <https://www.mercusys.com/support/>。

RoHS限用物質聲明請查看：<https://www.mercusys.com/tw/support> (型號/技術支援)

Türkçe: Güvenlik Bilgisi

- Cihazı sökmeye, onarmaya veya üzerinde değişiklik yapmaya çalışmayın. Servise ihtiyacınız varsa, lütfen bizimle iletişime geçin.
- Cihazı şarj etmek için hasarlı şarj cihazı veya USB kablosu kullanmayın.
- Önerilenlerden başka şarj cihazları kullanmayın.
- Cihazı, kablolu cihazlara izin verilmeyen yerlerde kullanmayın.
- Kapı Zili için, cihazı ateşten veya sıcak ortamlardan uzak tutun. Suya veya başka herhangi bir sıvıya batırmayın. Kapı Zili sesi için, cihazı su, ateş, nem veya sıcak ortamlardan uzak tutun.
- Adaptöre kolayca erişilebilir olmalıdır.
- Bu ekipman yalnızca IEC 62368-1 standardında tanımlanan Güç Kaynağı Sınıfı 2 (PS2) veya Sınırlı Güç Kaynağı (LPS) ile uyumlu ekipmanlar tarafından desteklenebilir.
- Montaj yüksekliği 2 metreden fazla olmamalıdır.
- Kapı Zili Çalışma Sıcaklığı: -20 °C ~ 45 °C (-4 °F ~ 113 °F)
- Zil Çalışma Sıcaklığı: 0 °C ~ 40 °C (32 °F ~ 104 °F)
- Adaptör, ortam sıcaklığının 40 °C'den düşük veya buna eşit olduğu iç mekanlarda kullanılmalıdır.

DİKKAT!

Koruma önlemlerine dikkat etmeden bataryayı değiştirmeyin. Bataryanın patlamaya neden olabilecek şekilde ateşe veya sıcak fırına atılmasından veya bataryanın mekanik olarak ezilmesinden veya kesilmesinden kaçının. Bataryayı, patlamaya veya yanıcı sıvı veya gaz sızıntısına neden olabilecek aşırı yüksek sıcaklıktaki bir ortamda bırakmayın; bataryayı patlamaya veya yanıcı sıvı veya gaz sızıntısına neden olabilecek aşırı düşük hava basıncına maruz bırakmayın.

Lütfen cihazı çalıştırırken yukarıdaki güvenlik bilgilerini okuyun ve uygulayın. Aygıtın yanlış kullanılması nedeniyle oluşabilecek hasarlardan firmamız sorumlu değildir.

Teknik destek, kullanım kılavuzları, garanti bilgileri ve daha fazlası için lütfen <https://www.mercusys.com/support/> adresini ziyaret edin.

Українська мова : Техніка безпеки

- Не намагайтеся розбирати, ремонтувати або модифікувати пристрій. Якщо вам потрібен сервіс, будь ласка, зв'яжіться з нами.
- Не використовуйте пошкоджені зарядні пристрої або USB кабелі для процесу зарядки пристрою.
- Не використовуйте будь-які зарядні пристрої, окрім рекомендованих.
- Не використовуйте пристрій, там де використання бездротових пристроїв заборонено.
- Щодо дверного дзвінка, тримайте пристрій подалі від вогню або гарячих середовищ. НЕ занурюйте у воду або будь-яку іншу рідину.
Щодо сигналізації, тримайте пристрій подалі від води, вогню, вологи або гарячих середовищ.
- Адаптер повинен бути легкодоступним.
- Це обладнання може живитися лише від обладнання, що відповідає вимогам класу джерела живлення 2 (PS2) або обмеженого джерела живлення (LPS), визначеним у стандарті IEC 62368-1.
- Висота монтажу не повинна перевищувати 2 метри.
- Робоча температура дверного дзвінка: від -20 °C до 45 °C (від -4 °F до 113 °F)
- Робоча температура дзвінка: від 0 °C до 40 °C (від 32 °F до 104 °F)
- Адаптер слід використовувати в приміщеннях, де температура навколишнього середовища не перевищує 40 °C.

«УВАГА! Уникайте заміни батареї невідповідного типу, яка може вивести з ладу захист. Уникайте кидання батареї у вогонь або гарячу піч, а також механічного розчавлення чи розрізання батареї, оскільки це може призвести до вибуху. Не залишайте батарею в навколишньому середовищі з надзвичайно високою температурою, що може призвести до вибуху або витoku легкозаймистої рідини чи газу; Не залишайте батарею під надзвичайно низьким тиском повітря, що може призвести до вибуху або витoku легкозаймистої рідини чи газу».

Будь ласка, уважно прочитайте та дотримуйтесь вищевказаної інформації з техніки безпеки. Ми не можемо гарантувати, що неналежне чи неправильне використання пристрою не спричинить нещасних випадків, чи отримання будь-яких пошкоджень. Будь ласка, використовуйте пристрій обережно, та на власний розсуд приймаючи ризики.

Для отримання технічної підтримки, інструкцій користувача, інформації про гарантію та іншого, відвідайте веб-сайт <https://www.mercusys.com/support/>.

Eesti: Ohutusala teave

- Ärge ürita seadet lahti võtta, parandada ega muuta. Kui seade vajab hooldust, võtke meiega ühendust.
- Ärge kasutage muid laadijaid peale soovitatute.
- Ärge kasutage seadet kohtades, kus mobiilseadmed pole lubatud.
- Adapter tuleb paigaldada seadme lähedusse ja see peab olema kergesti ligipääsetav.
- Hoidke uksekella eemal tulest ja kuumast keskkonnast. ÄRGE kastke seda vette ega muusse vedelikku. Hoidke sisekella eemal veest, tulest, niiskusest ja kuumast keskkonnast.
- Adapter peab olema hõlpsasti ligipääsetav.
- Seda seadet tohib toita ainult seadmetega, mis vastavad standardis IEC 62368-1 määratletud toiteallika klassile 2 (PS2) või piiratud toiteallikale (LPS).
- Paigalduskõrgus ei tohiks olla üle 2 meetri.
- Uksekella töötemperatuur: -20 °C ~ 45 °C
- Sisekella töötemperatuur: 0 °C ~ 40 °C
- Adapterit tohib kasutada ainult sisetingimustes, kus ümbritsev temperatuur ei ole üle 40 °C.

ETTEVAATUST!

Ärge vahetage patareid välja sobimatut tüüpi patarei vastu, mis võib ületada kaitseseadise.

Ärge pange patareid lõkkesse ega kuuma ahju ja ärge purustage ega löigake seda mehaaniliselt, sest see võib põhjustada plahvatuse. Ärge jätke patareid äärmuslikult kuuma ümbritsevasse keskkonda, mis võib põhjustada plahvatuse või süttiva vedeliku või gaasi lekkimise. Ärge jätke patareid äärmuslikult madala õhurõhuga keskkonda, mis võib põhjustada plahvatuse või süttiva vedeliku või gaasi lekkimise.

Seadme kasutamiseks lugege läbi ja järgige ülaltoodud ohutusala teavet. Me ei saa garanteerida, et seadme valesti kasutamine ei põhjustaks õnnetusi ega kahjustusi. Kasutage seda toodet hoolikalt ja omal vastutusel. Tehnilise toe, kasutusjuhendid, garantiiteabe ja muu leiate veebilehelt <https://www.mercusys.com/support/>.

ไทย: ข้อควรระวังความปลอดภัย

- ห้ามพยายามถอดประกอบ ซ่อมแซม หรือดัดแปลงอุปกรณ์ หากคุณต้องการบริการ โปรดติดต่อเรา
- ห้ามใช้เครื่องชาร์จที่ชาร์จหรือสาย USB เพื่อชาร์จอุปกรณ์
- ห้ามใช้เครื่องชาร์จอื่นใดนอกเหนือจากที่แนะนำ
- ห้ามใช้อุปกรณ์ในบริเวณที่ไม่อนุญาตให้ใช้อุปกรณ์ไร้สาย
- สำหรับรังสีประจุ ให้อ่านอุปกรณ์ให้ห่างจากไฟหรือสภาพแวดล้อมที่ร้อน ห้ามแช่ในน้ำหรือของเหลวอื่น ๆ สำหรับเสียงกระดิ่ง ให้อ่านอุปกรณ์ให้ห่างจากน้ำ ไฟ ความชื้น หรือสภาพแวดล้อมที่ร้อน
- ควรติดตั้งอะแดปเตอร์ไฟไว้ใกล้กับอุปกรณ์และเข้าถึงได้ง่าย
- อุปกรณ์นี้สามารถใช้พลังงานได้จากอุปกรณ์ที่ได้มาตรฐาน Power Source Class 2 (PS2) หรือ Limited Power Source (LPS) ตามที่กำหนดไว้ในมาตรฐาน IEC 62368-1 เท่านั้น
- ความสูงในการติดตั้งไม่ควรเกิน 2 เมตร
- อุณหภูมิการทำงานของรังสีประจุ: -20 °C ~ 45 °C (-4 °F ~ 113 °F)
- อุณหภูมิการทำงานของกระดิ่ง: 0 °C ~ 40 °C (32 °F ~ 104 °F)

- อะแดปเตอร์ควรใช้ใบร่มที่อุณหภูมิแวดล้อมต่ำกว่าหรือเท่ากับ 40 °C

คำเตือน

หลีกเลี่ยงการเปลี่ยนแบตเตอรี่ด้วยแบตเตอรี่ชนิดที่ไม่ถูกต้อง ซึ่งอาจทำให้ระบบความปลอดภัยทำงานผิดพลาดได้ หลีกเลี่ยงการทิ้งแบตเตอรี่ลงในกองไฟหรือเตาอบที่มีความร้อนสูง หรือการบดหรือตัดแบตเตอรี่ด้วยเครื่องมือทางกล ซึ่งอาจทำให้เกิดการระเบิดได้ อย่าปล่อยให้แบตเตอรี่อยู่ในสภาพแวดล้อมที่มีอุณหภูมิสูงมาก ซึ่งอาจทำให้เกิดการระเบิดหรือการรั่วไหลของของเหลวหรือก๊าซที่ติดไฟได้ อย่าปล่อยให้แบตเตอรี่อยู่ในสภาพแวดล้อมที่มีความดันอากาศต่ำมาก ซึ่งอาจทำให้เกิดการระเบิดหรือการรั่วไหลของของเหลวหรือก๊าซที่ติดไฟได้

โปรดอ่านและปฏิบัติตามข้อมูลด้านความปลอดภัยข้างต้นเมื่อใช้งานอุปกรณ์ เราไม่สามารถรับประกันได้ว่าจะไม่มีอุบัติเหตุหรือความเสียหายเกิดขึ้นจากการใช้งานอุปกรณ์อย่างไม่ถูกต้อง โปรดใช้ผลิตภัณฑ์ด้วยความระมัดระวังและรับผิดชอบต่อความเสี่ยงที่อาจเกิดขึ้นด้วยตนเอง

สำหรับการสนับสนุนด้านเทคนิค คู่มือผู้ใช้ ข้อมูลการรับประกัน และอื่นๆ โปรดไปที่ <https://www.mercusys.com/support/>

Tiếng Việt: Thông tin an toàn

- Không cố gắng tháo rời, sửa chữa hoặc sửa đổi thiết bị. Nếu bạn cần dịch vụ, vui lòng liên hệ với chúng tôi.
- Không sử dụng bộ sạc hoặc cáp USB bị hỏng để sạc thiết bị.
- Không sử dụng bất kỳ bộ sạc nào khác ngoài những bộ sạc được khuyến nghị.
- Không sử dụng thiết bị ở nơi không cho phép sử dụng thiết bị không dây.
- Đối với chuông cửa, hãy giữ thiết bị tránh xa lửa hoặc môi trường nóng. KHÔNG nhúng vào nước hoặc bất kỳ chất lỏng nào khác.

Đối với chuông báo, hãy giữ thiết bị tránh xa nước, lửa, độ ẩm hoặc môi trường nóng.

- Bộ chuyển đổi phải được lắp đặt gần thiết bị và phải dễ dàng tiếp cận.
- Nhiệt độ Hoạt động của Chuông cửa: -20 °C ~ 45 °C (-4 °F ~ 113 °F)
- Nhiệt độ Hoạt động của Chuông báo: 0 °C ~ 40 °C (32 °F ~ 104 °F)
- Bộ chuyển đổi nên được sử dụng trong nhà nơi nhiệt độ môi trường xung quanh thấp hơn hoặc bằng 40 °C.

THẬN TRỌNG!

Tránh thay thế pin bằng loại không phù hợp vì điều đó có thể làm mất tác dụng của các biện pháp bảo vệ. Tránh vứt pin vào lửa hoặc lò nướng nóng, hoặc nghiền nát hoặc cắt pin bằng cơ học, vì điều đó có thể gây ra nổ. Không để pin trong môi trường có nhiệt độ cực cao vì điều đó có thể gây nổ hoặc rò rỉ chất lỏng hoặc khí dễ cháy; Không để pin tiếp xúc với áp suất không khí cực thấp vì điều đó có thể gây nổ hoặc rò rỉ chất lỏng hoặc khí dễ cháy.

Vui lòng đọc và tuân thủ thông tin an toàn trên khi vận hành thiết bị. Chúng tôi không thể đảm bảo rằng sẽ không xảy ra tai.

Để được hỗ trợ kỹ thuật, hướng dẫn sử dụng, thông tin bảo hành và hơn thế nữa, vui lòng truy cập <https://www.mercusys.com/support/>.

معلومات السلامة

لا تحاول تفكيك الجهاز أو إصلاحه أو تعديله. إذا كنت بحاجة إلى خدمة ، يرجى الاتصال بنا.

لا تقم باستخدام شاحن أو كابل USB معطل لشحن الجهاز .

لا تقم باستخدام أي شواحن غير الموصى بها.

لا تقم باستخدام وتشغيل الجهاز في الأماكن التي يمنع فيها استخدام الأجهزة اللاسلكية.

احفظ الجهاز بعيدًا عن الحريق أو البيئات الساخنة. لا تقم أبدًا بالغمر في الماء أو أي سائل آخر.

يجب أن يكون محول الطاقة سهل الوصول إليه.

لا يمكن تشغيل هذا الجهاز إلا باستخدام أجهزة تتوافق مع فئة مصدر الطاقة 2 (PS2) أو مصدر الطاقة المحدود (LPS) المحددة في معيار IEC 62368-1.

يجب ألا يزيد ارتفاع التركيب عن مترين.

درجة حرارة تشغيل جرس الباب: 20- درجة مئوية إلى 45 درجة مئوية (4- درجات فهرنهايت إلى 113 درجة فهرنهايت)

درجة حرارة تشغيل جهاز الرنين: 0 درجة مئوية إلى 40 درجة مئوية (32 درجة فهرنهايت إلى 104 درجات فهرنهايت)

يجب استخدام المحول في الأماكن المغلقة حيث تكون درجة الحرارة المحيطة أقل من أو تساوي 40 درجة مئوية.

تحذير!

تجنب استبدال البطارية بنوع غير صحيح فهذا قد يؤدي إلى إبطال الحماية.

تجنب التخلص من البطارية في النار أو في فرن ساخن ، أو سحق البطارية أو قطعها ميكانيكيًا ، فهذا قد يؤدي إلى حدوث انفجار.

لا تترك البطارية في بيئة محيطة ذات درجة حرارة عالية للغاية فهذا قد يؤدي إلى الانفجار أو تسرب سائل أو غاز قابل للاشتعال؛ لا تترك البطارية معرضة لضغط هواء منخفض للغاية فهذا قد يؤدي إلى انفجارها أو تسرب سائل أو غاز قابل للاشتعال منها.

الرجاء قراءة واتباع معلومات السلامة اعلاه عند تشغيل الجهاز. لا يمكننا ضمان عدم حدوث اي حوادث او اضرار في حال عدم استخدام الجهاز بالشكل الأمثل. الرجاء استخدام هذا المنتج بعناية وتشغيله على مسؤوليتك الخاصة .

للحصول على الدعم الفني وأدلة المستخدم ومعلومات الضمان والمزيد، يرجى زيارة الموقع الإلكتروني <https://www.mercusys.com/support/>.

English:

Mercusys hereby declares that Battery Video Doorbell is in compliance with the essential requirements and other relevant provisions of directives 2014/53/EU, 2009/125/EC, 2011/65/EU and (EU)2015/863.

The original EU Declaration of Conformity may be found at <https://www.mercusys.com/ce/>.

Mercusys hereby declares that Battery Video Doorbell is in compliance with the essential requirements and other relevant provisions of the Radio Equipment Regulations 2017.

The original UK Declaration of Conformity may be found at <https://www.mercusys.com/support/ukca/>.

Български:

Mercusys с настоящото декларира, че Battery Video Doorbell е в съответствие със съществените изисквания и други съответни разпоредби на директиви 2014/53/ЕС, 2009/125/ЕО, 2011/65/ЕС и (ЕС)2015/863.

Оригиналната ЕС Декларация за съответствие, може да се намери на <https://www.mercusys.com/ce/>.

Čeština:

Společnost Mercusys tímto prohlašuje, že produkt Battery Video Doorbell je v souladu se základními požadavky a dalšími příslušnými ustanoveními směrnic 2014/53/EU, 2009/125/ES, 2011/65/EU a (EU)2015/863.

Originál EU prohlášení o shodě lze nalézt na <https://www.mercusys.com/ce/>.

Hrvatski:

Društvo Mercusys ovime izjavljuje da je Battery Video Doorbell u skladu s osnovnim zahtjevima i drugim mjerodavnim odredbama direktiva 2014/53/EU, 2009/125/EZ, 2011/65/EU i (EU)2015/863.

Izvorna EU izjava o sukladnosti može se pronaći na adresi <https://www.mercusys.com/ce/>.

Magyar:

A Mercusys ezúton kijelenti, hogy a videós kapucsengő kamera megfelel a 2014/53/EU, 2009/125/EK, 2011/65/EU és (EU)2015/863 irányelvek alapvető követelményeinek és egyéb vonatkozó rendelkezéseinek.

Az eredeti EU megfelelőségi nyilatkozat megtalálható a <https://www.mercusys.com/ce/> oldalon.

Latviešu:

Ar šo Mercusys deklarē, ka Battery Video Doorbell atbilst direktīvu 2014/53/ES, 2009/125/EK, 2011/65/ES un (ES) 2015/863 pamatprasībām un citiem attiecīgajiem noteikumiem.

Oriģinālo ES atbilstības deklarāciju var atrast vietnē <https://www.mercusys.com/ce/>.

Lietuvių:

„Mercusys“ pareiškia, kad „Battery Video Doorbell“ atitinka pagrindinius reikalavimus ir kitas atitinkamas direktyvų 2014/53/ES, 2009/125/EB, 2011/65/ES ir (ES)2015/863 nuostatas.

Originali ES atitikties deklaracija yra <https://www.mercusys.com/ce/>.

Polski:

Mercusys deklaruje, że niniejszy wideodomofon do drzwi spełnia wszelkie stosowne wymagania oraz jest zgodny z postanowieniami dyrektyw 2014/53/EU, 2009/125/EC, 2011/65/EU i (EU)2015/863.

Pełna deklaracja zgodności UE znajduje się na stronie <https://www.mercusys.com/ce/>.

Română:

Mercusys declară prin prezenta că Video Soneria este în conformitate cu cerințele esențiale și alte prevederi relevante ale directivelor 2014/53/UE, 2009/125/CE, 2011/65/UE și (UE) 2015/863.

Declarația de conformitate UE originală poate fi găsită la adresa <https://www.mercusys.com/ce/>.

Slovenčina:

Spoločnosť Mercusys týmto vyhlasuje, že produkt Battery Video Doorbell je v súlade so základnými požiadavkami a ďalšími príslušnými ustanoveniami smerníc 2014/53/EÚ, 2009/125/ES, 2011/65/EÚ a (EÚ)2015/863.

Originál EU vyhlásenia o zhode možno nájsť na <https://www.mercusys.com/ce/>.

Slovenščina:

Podjetje Mercusys izjavlja, da je Battery Video Doorbell skladen z bistvenimi zahtevami in drugimi pomembnimi določili direktiv 2014/53/EU, 2009/125/EU, 2011/65/EU in (EU)2015/863.

Izvirna izjava EU o skladnosti je na voljo na naslovu <https://www.mercusys.com/ce/>.

Українська мова:

Mercusys заявляє, що Battery Video Doorbell відповідає основним вимогам та іншим відповідним положенням директив 2014/53/EU, 2009/125/EC, 2011/65/EU та (EU)2015/863. Оригінал Декларації відповідності ЄС Ви можете знайти за посиланням <https://www.mercusys.com/ce/>.

Eesti:

Mercusys kinnitab käesolevaga, et video uksekellaga kaamera vastab direktiivide 2014/53/EL, 2009/125/EÜ, 2011/65/EL ja (EL) 2015/863 olulistele nõuetele ja muudele asjakohastele sätetele.

ELi vastavusdeklaratsiooni originaali leiate aadressilt <https://www.mercusys.com/ce/>.

Srpski jezik/Српски језик:

Mercusys izjavljuje da je Battery Video Doorbell usaglašeno sa osnovnim zahtevima i drugim odgovarajućim odredbama direktiva 2014/53/EU, 2009/125/EC, 2011/65/EU i (EU) 2015/863.

Originalna EU izjava o usaglašenosti može se pronaći na adresi <https://www.mercusys.com/ce/>.

